

OPT-S1005 刃先調整器 取扱説明書

1. 調整の手順

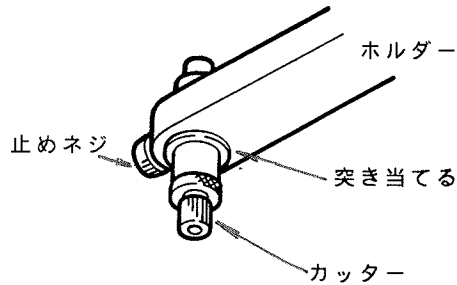

① カッターをホルダーに突き当てて取り付け、止めネジを締めます。

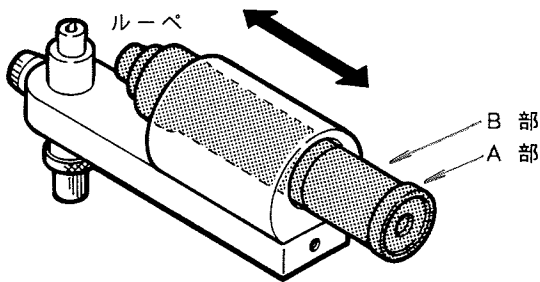

② ルーペを前後に動かして、ピントを合わせます。

※ スケールの目盛りがハッキリしないときは、B部を押さえ、A部を回して調整します。

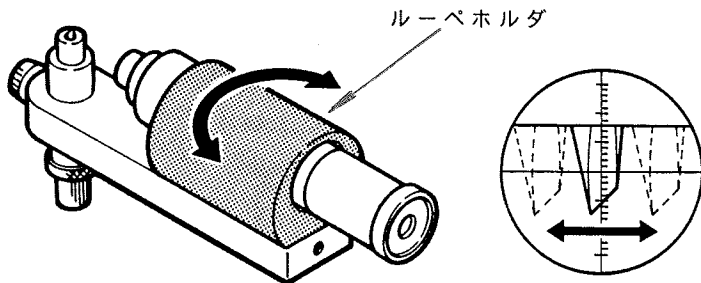

③ ルーペホルダが回転しますので、刃先の見易い位置に動かしてください。

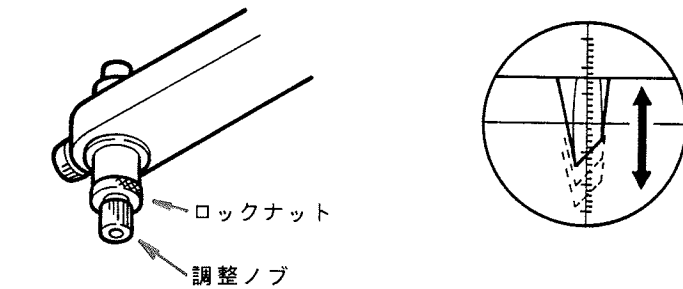

④ ロックナットを緩め、調整ノブを回して刃先出し量を調整します。

〔スケールの1目盛りは0.05mmです〕

調整が終わったらロックナットを緩めてください。

2. 刃先の状態について

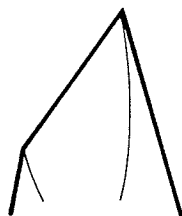

未使用の状態です

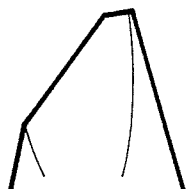

刃先が欠けています



刃先が摩耗しています

シートの当たる部分から
摩耗が始まります

INSTRUCTION
PROTRUSION ADJUSTER (OPT-S1005)

1. ADJUSTMENT PROCEDURE

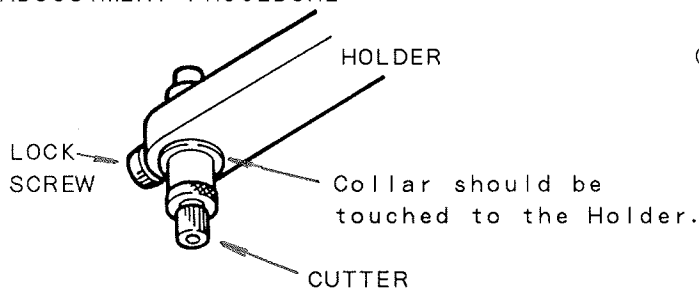

- ① Insert a cutter into the holder from it's rear side. Fix the cutter with a lock screw provided as the collar touches to the holder.

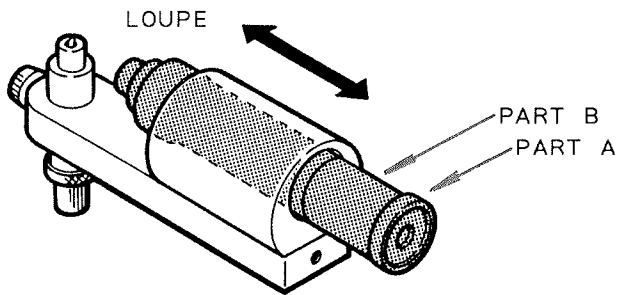

- ② To adjust the focus move loupe to the front or the rear.

※ If the scale in the scope can not be seen clearly, hold part B and turn part A to adjust focus.

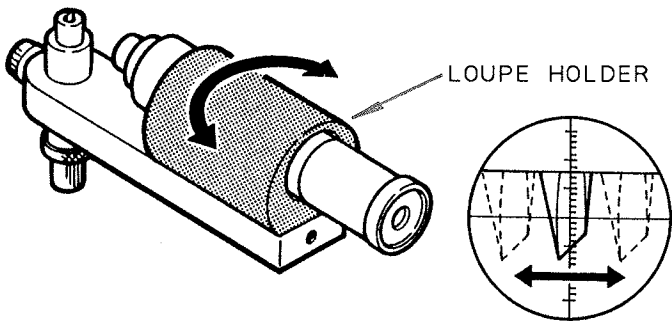

- ③ Swing the loupe holder to place the image of cutting point into the center of the finder.

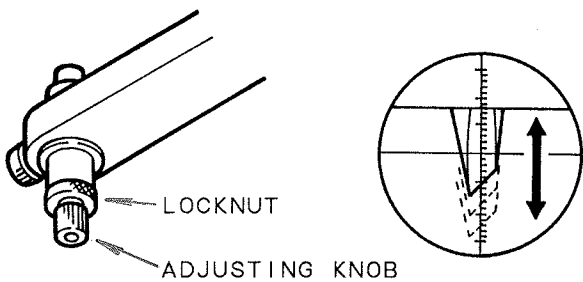

- ④ Loose the locknut and adjust the amount of protrusion of the cutting point with the adjusting knob.

※ A division on a scale means 0.05mm.

2. CONDITION OF CUTTING POINT

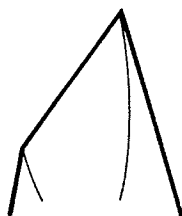

New Point



Chipped Point

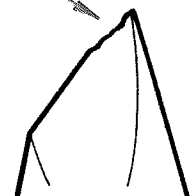

Worn out Point

Abrasion starts with the portion where touched with vinyl sheet.